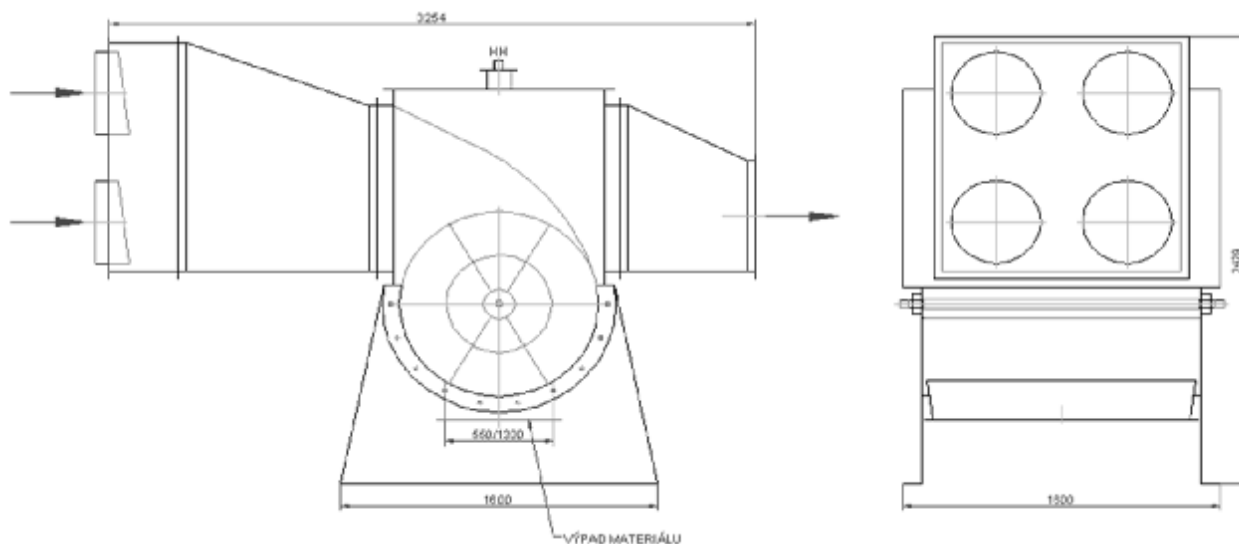
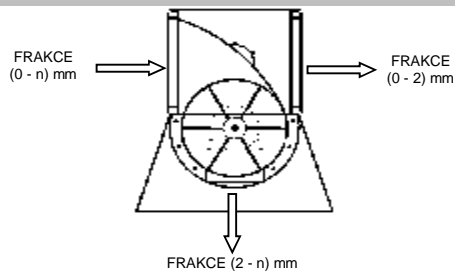

24 000 m³/h**RO 10/160****1. VÝKRES** ROTAČNÍ ODLUČOVAČ**2. TECHNICKÁ DATA**

R.O.	- MAX. VZDUCHOVÝ VÝKON	24 000 m ³ /h
	- TLAKOVÁ ZTRÁTA	300 - 1000 Pa
	- PROSTŘEDÍ UVNITŘ	nevýbušné / zóna 21
	- PROSTŘEDÍ VNĚ	nevýbušné / zóna 22
	- PLOCHA SÍTA	3,3 m ²
	- VELIKOST DĚR SÍTA	ø 2, ø 3, ø 4 mm
MOTOR	- (P) PŘÍKON	5,5 kW
	- (U) NAPĚTÍ	400/690 V / 50 Hz
	- (I) JMENOVITÝ PROUD	11,1 A
	- (n ₁) OTÁČKY	1455 ot/min
	- KRYTÍ	IP55
	- PROVEDENÍ	B5
PŘEVODOVKA	- TYP	MRT 150 / 60
	- (n ₂) VÝSTUPNÍ OTÁČKY	23 ot/min

3. DĚLENÍ MATERIÁLU (POUŽITÍ SÍTA 2mm)**4. PŘÍSLUŠENSTVÍ**

- OCELOVÁ KONSTRUKCE	na přání
- POCHŮZKOVÁ PLOŠINA	na přání
- HASÍČÍ HUBICE	ano
- VSTUPNÍ SLUČOVACÍ KANÁL (SK)	na přání
- ZPĚTNÉ KLAPKY SK	na přání
- ROTAČNÍ PODAVAČ	na přání
- U-MANOMETR	ano
- SILOVÝ ELEKTRICKÝ ROZVADĚČ	na přání
- NÁHRADNÍ SADA LOPATEK	na přání

5. ZAŘÍZENÍ

- CELKOVÁ HMOTNOST	1139 kg
- BAREVNÝ ODSŤÍN PRÁŠKOVÁ TECH.	RAL 1015 + Zn

6. PŘÍPOJE

- VSTUPNÍ PŘÍRUBA	900 / 630
- VÝSTUPNÍ PŘÍRUBA	900 / 1200
- PŘÍRUBA VÝPADU MATERIÁLU	550 / 1300

**CIPRES FILTR BRNO** s.r.o.

Odsávání a filtrace vzduchu

TEL: +420 545 220 566, FAX: +420 545 220 507, e-mail: cipres@cipres.cz, www.cipres.com