

8 000 m³/h**CARM GH 15/1/3/15**

1. VÝKRES

STACIONÁRNÍ FILTR PODTLAKOVÝ

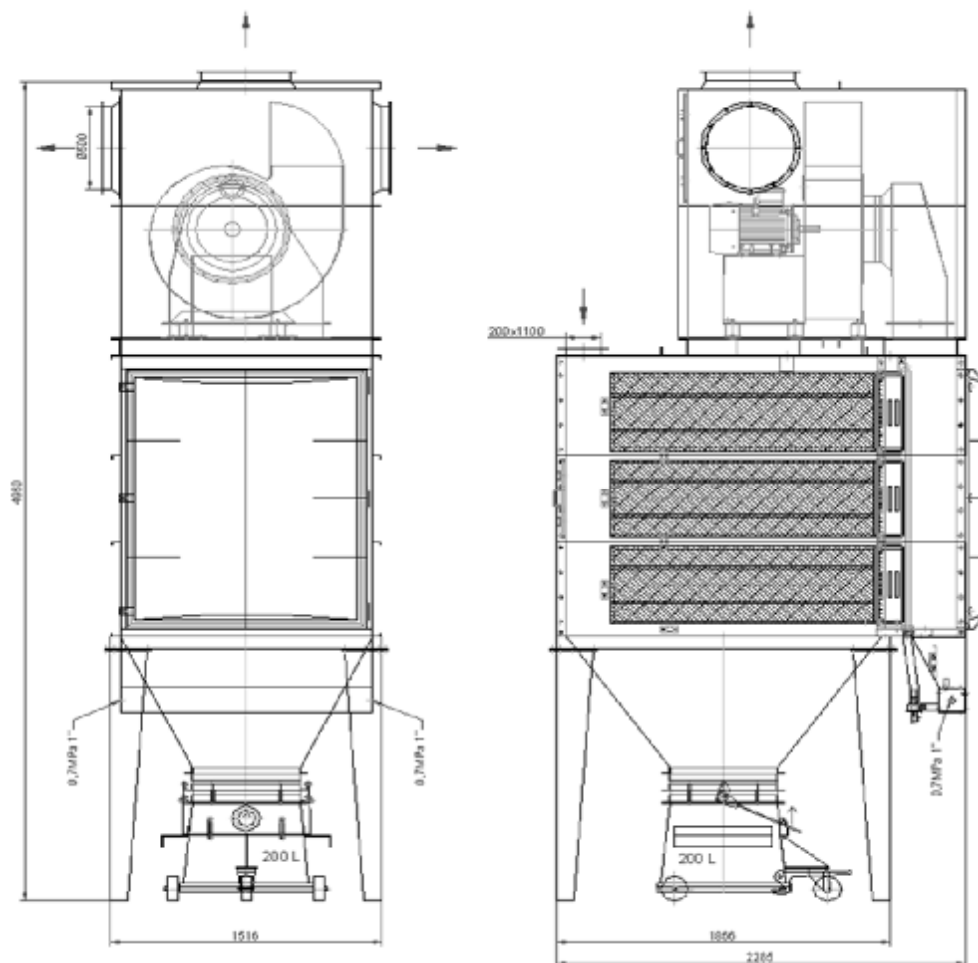

2. TECHNICKÁ DATA

FILTR	- FILTRAČNÍ PLOCHA	67,5 m ²				
	- POČET ELEMENTŮ	45 ks				
	- FILTRAČNÍ MÉDIUM	PES / MP				
	- ŽIVOTNOST FILTR. MÉDIA	15000 - 20000 Nhod				
	- SPOTŘEBA TLAK. VZDUCHU	12 - 15 Nm ³ /h, sušený filtrovaný				
	- TLAK TLAK. VZDUCHU	0,7 MPa				
	- ZBYTKOVÝ ÚLET - VÝDUCH	1 - 3 mg/Nm ³ (PIKY)				
	- PROSTŘEDÍ UVNITŘ FILTRU	nevýbušné / zóna 20				
	- PROSTŘEDÍ VNĚ FILTRU	nevýbušné / zóna 22				
	- PROVOZNÍ TLAK. ZTRÁTA	500 - 1000 Pa				
VENTILÁTOR	- (Q) DOPRAVNÍ VÝKON - (p) CELKOVÝ TLAK - NÁHON	DLE VOLBY VENTILÁTORU	m ³ /h			
			Pa			
			přímý			
			MOTOR	- (P) PŘÍKON - (n) OTÁČKY - KRYTÍ - PROVEDENÍ	DLE VOLBY VENTILÁTORU	kW
						ot/min
AOV	- ZÁKLADNÍ NASTAVENÍ - MOŽNOST PŘENASTAVENÍ - VSTUPNÍ NAPĚTÍ - VÝSTUPNÍ NAPĚTÍ	275 ms impulz				
		25 s pauza				
		ano				
		230 V / 50 Hz				
		24 V / DC				

3. PŘÍSLUŠENSTVÍ

- REDUKČNÍ VENTIL S MANOMETREM	na přání
- U MANOMETR	ano
- TLUMIČ HLUKU	na přání
- EL. ROZVADEČ SILOVÝ	na přání
- VÝDUCHOVÁ HADICE	na přání

4. ZAŘÍZENÍ

- CELKOVÁ HMOTNOST	cca 1900 kg
- BAREVNÝ ODSTÍN PRÁŠKOVÁ TECH.	RAL 1015 + Zn

5. ZÁKLADNÍ NÁHRADNÍ DÍLY

FILTRAČNÍ TAŠKA	1500 x 500
EL. ŘÍDÍCÍ DESKA AOV	20 ND - 15
MEMBRÁNOVÝ VENTIL 2/2 CESTNÝ	15 ks

6. PŘÍPOJE

- VSTUPNÍ PŘÍRUBA	200 / 1100
- VÝSTUPNÍ PŘÍRUBA	ø500

**CIPRES FILTR BRNO** s.r.o.

Odsávání a filtrace vzduchu

TEL: +420 546 220 886, FAX: +420 545 229 507, e-mail: cipres@cipres.cz, www.cipres.com